

超小旋回油圧ショベル

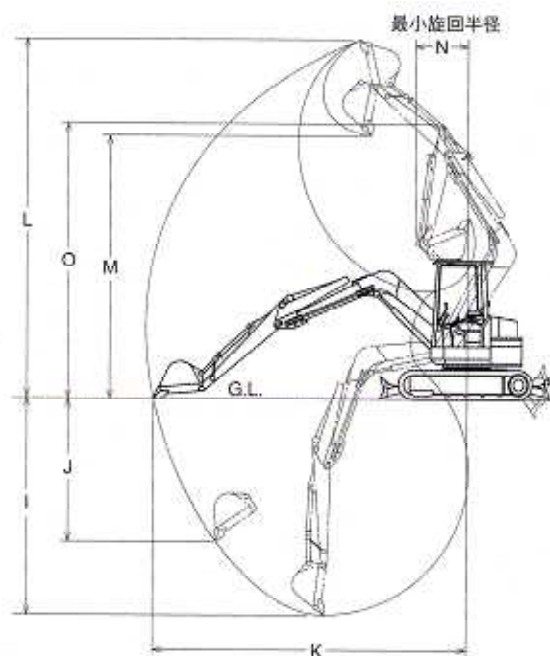
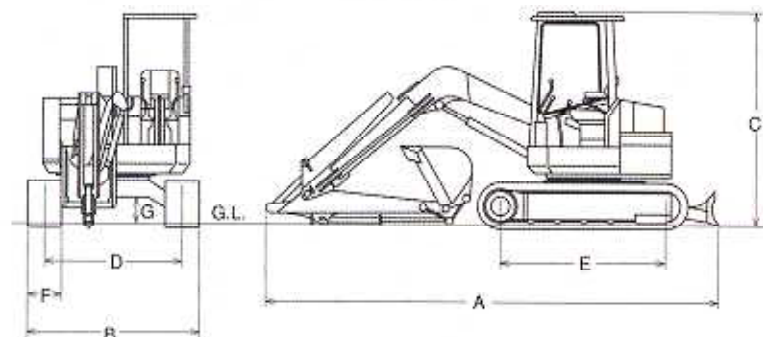
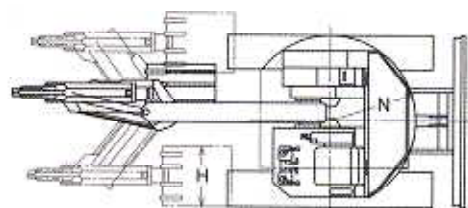

仕様

呼称(バケット容量)		0.1m ³	0.12m ³	0.2m ³	0.22m ³	0.25m ³	0.4m ³				
メーカー		ヤンマー	ヤンマー	コベルコ	ヤンマー	ヤンマー-建機	ヤンマー	コベルコ	コベルコ		
型式		B2U	B3Σ	SK30UR	B5	B6U	B6Σ	B7Σ	SK75UR	SK130UR	
運転重量 (kg)		1,960	2,980	2,970	5,000	5,100	5,100	7,650	7,640	13,400	
標準仕様値 mm	シュー形状	ゴム	ゴム	ゴム	ゴム	ゴム	ゴム	ゴム	ゴム	ゴム	
	配管	無し	無し	無し	無し	無し	無し	無し	無し	無し	
	全長(輸送時)	A	3,650	4,150	4,450	5,075	5,335	5,280	5,680	6,180	7,430
	全幅	B	1,450	1,550	1,550	1,840	2,000	1,990	2,260	2,320	2,490
	全高(輸送時)	C	2,295	2,430	2,490	2,520	2,550	2,530	2,620	2,600	2,750
	接地長	E	1,440	/	/	/	1,940	/	/	2,250	2,900
	履帯幅	F	250	300	300	380	400	400	450	450	500
作業性能	最低地上高	G	300	305	320	330	320	360	380	400	490
	新JIS表示バケット容量(m ³)		0.066	0.08	0.07	0.18	0.22	0.2	0.28	0.28	0.45
	バケット幅(mm)	H	500	490	450	600	680	700	750	690	900
	最大掘削深(mm)	I	2,250	3,000	2,880	3,750	4,000	4,150	4,350	4,170	4,840
	最大垂直掘削深(mm)	J	1,950	2,500	2,200	2,500	2,620	3,050	3,770	3,250	3,530
	最大掘削半径(mm)	K	3,655	4,550	4,430	5,400	5,565	5,900	6,410	6,420	7,570
	最大掘削高(mm)	L	4,430	5,250	5,190	6,400	6,330	6,460	7,600	7,500	8,480
	最大ダンプ高(mm)	M	3,330	3,840	3,830	4,750	4,600	4,810	5,490	5,430	6,050
	ブームオフセット幅		700/420	510/885	455/835	750/565	910/730	940/575	1,020/965	1045/1,336	1,165/1,186
	作業最小旋回半径(mm)	N	725	850	810	920	1,000	1,025	1,200	1,160	1,370
接地圧 kPa (kg/cm ²)		0.26	0.27	0.29	0.3	0.3	0.29	0.34	0.35	0.41	
走行速度(km/h)		4.8/2.4	4.8/2.6	4.5/2.6	4.5/2.3	4.3/2.6	4.7/2.4	4.7/2.7	5.3/3.1	6.4/3.8	
機関	定格出力(kw/min-1)	14.0/2,600	25/2,500	16.9/2,300	26/2,400	29.4/2,400	27.2/2,200	41.9/1,900	40.5/2,100	62.5/2,050	
	燃料タンク容量(ℓ)	25	42	46	60	80	58	100	85	160	