

注 QL1.5N4~12N4、420N、QLE550N~2100Nのハンドル部はローレットです。

付属品 QLE550N~2100N調整ボックス(トルク調整ハンドル)付属。

製品寸法

[寸法を拡大](#)

■QL25N~280N

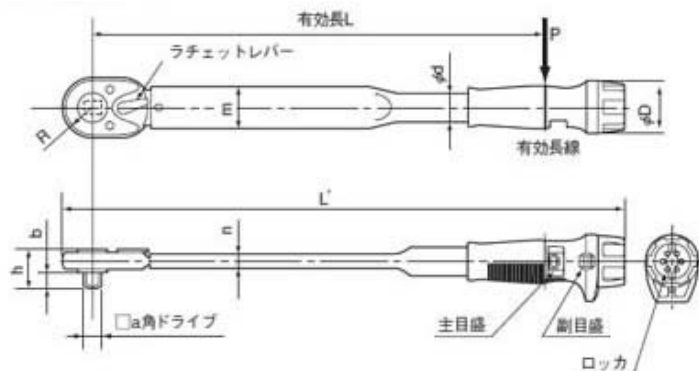

■QL1.5N4~12N4、420N

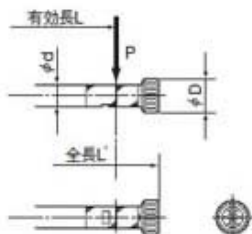

■QLE

